



HUNGARIAN  
MOTORCYCLING  
SPORT  
FEDERATION



cím: 1146 Budapest, Istvánmezei út 1-3. II/215.

tel/fax: +36 1 460-6873, 460-6874

website: [www.mams.hu](http://www.mams.hu)

e-mail: [office@mams.hu](mailto:office@mams.hu)

adószám: 18157107-2-42

bank: CIB 11100104-18157107-36000001

**M A G Y A R  
MOTORSPORT  
SZÖVETSÉG**

# MAGYARORSZÁG ENDURO BAJNOKSÁGAI

## ÉS

# A MAMS ENDURO KUPÁK ALAPKIÍRÁSA

## 2018

Készítette: A MAMS Enduro SZT  
Jóváhagyta: A MAMS Elnökség  
Kiadja: A MAMS Titkárság

További szakági információk: [www.mams.hu](http://www.mams.hu)

## **I. A BAJNOKSÁGOK ÉS KUPÁK:**

**1. A MAGYAR MOTORSPORT SZÖVETSÉG (MAMS) 2018. évre az Enduro szakágban az alábbi bajnokságokat és kupákat írja ki:**

**1.1. Éltsportban:**(továbbiakban I. osztály)

### **1.11 Magyarország Nyílt Enduro Bajnoksága**

Géposztály megkötés nélkül.

A kategória győztese: **Magyarország Enduro Bajnoka**

### **1.12 Magyarország Nyílt Enduro Veterán (+40) Bajnoksága**

Géposztály megkötés nélkül.

A kategória győztese: **Magyarország Enduro Veterán Bajnoka**

### **1.13 MAMS Nyílt Enduro Csapat Kupasorozat**

Géposztály megkötés nélkül

A kategória győztese: **MAMS Enduro Kupagyőztes Csapata**

### **1.14 MAMS Nyílt Enduro Szuper Veterán (+47) Kupasorozat**

Géposztály megkötés nélkül

A kategória győztese: **MAMS Enduro Szuper Veterán Kupagyőztese**

**1.2. Utánpótlás sportban:** (továbbiakban II. osztály):

#### **A MAMS Enduro II. osztályú Kupasorozat**

Géposztály megkötés nélkül.

A kategória győztese: **MAMS II. osztályú Enduro Kupagyőztese**

**1.3 Tömegsportban:**

#### **A MAMS Enduro III. osztályú Kupasorozata**

Géposztály megkötés nélkül.

A kategória győztese: **MAMS III. osztályú Enduro Kupagyőztese**

## **II. BAJNOKI FORDULÓK**

### **1. SZERVEZŐ, RENDEZVÉNY**

A MAMS a bajnokságokat és kupákat 2 napos Klasszikus Enduro és 1-2 napos Sprint Enduro versenyekre írja ki. Az egyes versenyeket a MAMS éves versenynaptára tartalmazza.

A hazai versenyek szervezői Enduro licencs MAMS tagok lehetnek. Külföldön megrendezésre kerülő Enduro versenyek is lehetnek Magyar Bajnoki, ill. Kupaversenyek amennyiben a MAMS Enduro Szakági Tanács azt jóváhagyja.

A rendezvény helyszínén a szervező az alábbi feltételeket **kell**, hogy biztosítsa:

- Női és férfi WC, összesen min. 3 db
- Büfé
- Dobogó a díjkiosztó számára
- Reklámfal a díjkiosztó számára (Enduro szakág biztosítja)
- Mosakodási lehetőség
- Mentőauto mentőorvossal vagy mentőtiszttel
- Pálya biztonsági személyzet

A rendezvény helyszínén a szervező számára **ajánlott** szolgáltatások:

- Motormosási lehetőség
- Kihangosítás
- Wi-Fi a depó területén
- Média anyag

## **2. SPORTSZABÁLYZAT**

A rendezvények előkészítése és lebonyolítása:

- a FIM / FIME sportszabályzata,
- a MAMS Általános Sportszabályzat
- a 2016-os Enduro bajnokságok és kupasorozatok alapkiírása és szabályzata,
- a forduló versenykiírása, valamint
- a rendezvényenként kifüggesztett, sorszámozott végrehajtási utasítások előírásai szerint történik.

## **3. RÉSZTVEVŐK**

3.1. **I. osztályban** részvételre jogosultak azok a versenyzők, akik a tárgyévben a MAMS Enduro szakágra érvényes I. osztályú versenyzői licenccel, vagy valamely FIM tagszövetség által kibocsátott Enduro szakágban érvényes nemzetközi versenyzői licenccel (I). vagy (N) licenccel és az adott versenyre érvényes startengedéllyel rendelkeznek.

Továbbá részt lehet venni cross licenc mellé kiváltott kiegészítő licenccel és érvényes sportorvosi igazolással, valamint, részt lehet venni Napi rajtengedéllyel és érvényes sportorvosi igazolással, amit egy érvényes vezetői engedély is helyettesíthet.

3.2. **Veterán (+40) kategóriában** részvételre jogosultak azok a versenyzők, akik a tárgyévben a MAMS Enduro szakágra érvényes Veterán versenyzői licenccel vagy valamely FIM tagszövetség által kibocsátott Enduro szakágban érvényes nemzetközi versenyzői licenccel (I), vagy (N) licenccel és az adott versenyre érvényes startengedéllyel rendelkeznek.

Továbbá részt lehet venni cross licenc mellé kiváltott kiegészítő licenccel és érvényes sportorvosi igazolással, valamint, részt lehet venni Napi rajtengedéllyel és érvényes sportorvosi igazolással, amit egy érvényes vezetői engedély is helyettesíthet.

Veterán kategóriában az adott évben legalább 40. életévét betöltő, vagy idősebb versenyző indulhat

3.3. **Szuper Veterán (+47) kategóriában** részvételre jogosultak azok a versenyzők, akik a tárgyévben a MAMS Enduro szakágra érvényes Szuper Veterán versenyzői licenccel, vagy valamely FIM tagszövetség által kibocsátott Enduro szakágban érvényes

nemzetközi versenyzői licenccel (I), vagy (N) licenccel és az adott versenyre érvényes startengedéllyel rendelkeznek.

Továbbá részt lehet venni cross licenc mellé kiváltott kiegészítő licenccel és érvényes sportorvosi igazolással, valamint, részt lehet venni Napi rajtengedéllyel és érvényes sportorvosi igazolással, amit egy érvényes vezetői engedély is helyettesíthet.

Szuper Veterán kategóriában az adott évben legalább 47. életévét betöltő, vagy idősebb versenyző indulhat.

**3.4. II. osztályban** részvételre jogosultak azok a versenyzők, akik a tárgyévben a MAMS Enduro szakágra érvényes II. osztályú versenyzői licenccel, vagy valamely FIM tagszövetség által kibocsátott Enduro szakágban érvényes nemzetközi versenyzői licenccel (I), vagy (N) licenccel és az adott versenyre érvényes startengedéllyel rendelkeznek.

Továbbá részt lehet venni cross licenc mellé kiváltott kiegészítő licenccel és érvényes sportorvosi igazolással, valamint, részt lehet venni Napi rajtengedéllyel és érvényes sportorvosi igazolással, amit egy érvényes vezetői engedély is helyettesíthet.

**3.5. A III. osztályú MAMS Kupában** részvételre jogosultak azok a versenyzők, akik a tárgyévben a MAMS Enduro szakágra érvényes III. osztályú versenyzői licenccel, vagy valamely FIM tagszövetség által kibocsátott Enduro szakágban érvényes nemzetközi versenyzői licenccel (I), vagy (N) licenccel és az adott versenyre érvényes startengedéllyel rendelkeznek.

Továbbá részt lehet venni cross licenc mellé kiváltott kiegészítő licenccel és érvényes sportorvosi igazolással, valamint, részt lehet venni Napi rajtengedéllyel és érvényes sportorvosi igazolással, amit egy érvényes vezetői engedély is helyettesíthet.

A napi licenccel rendelkező versenyzők bajnoki pontot nem kapnak, és nem vesznek részt a verseny értékelésében sem, így díjat sem kapnak. A Napi rajtengedéllyel csak a bajnoki fordulók max. 50%-án lehet indulni.

**Az első Napi rajtengedély ára levonásra kerül, a verseny után kiváltott éves licenc árából.**

A II. osztály 1. helyezettje a következő évben csak az I. osztályban versenyezhet.

A III. osztály 1-3. helyezettje, a következő évben csak az II. osztályban versenyezhet.

Az a versenyző léphet vissza egy osztályt, aki a versenyévi megelőző évben a pontot szerzett versenyzők közül nincs benne az első 50 %-ban.

A külföldön rendezett bajnoki futamokon a versenyzők a hazai licenceikkel vehetnek részt. 'I' licenc önmagában elég a versenyen való részvételhez, 'N' licenc esetén részükre ingyenes rajtengedélyt és térítés ellenében BBP biztosítást kell kiállítani.

#### **4. LICENCEK**

4.1 Éves versenyzői licenc: A licenc magában foglalja a versenyeken való induláshoz szükséges biztosítást. A licenc tulajdonosa elindulhat a hazai MAMS által regisztrált versenyeken. Továbbá egyedi vagy éves rajt engedély és BBP vagy éves biztosítás kiváltásával nemzetközi FIM tag által rendezett versenyeken. A licenc kiváltásához a minimális korhatár 16 év. A licenc kiváltásához érvényes sportorvosi engedély szükséges.

4.2 Napi rajtengedély: A Napi rajtengedély tulajdonosa csak az adott versenyen egyszeri indulásra jogosít fel. A licenc magában foglalja a versenyen való induláshoz szükséges biztosítást. A licenc kiváltásához sportorvosi engedély szükséges, mely kiváltható az érvényes jogosítvány orvosi igazolásával. A licenc kiváltásához a minimális korhatár 16 év.

4.3 Kiegészítő licenc cross licencmellé: A licenc magában foglalja a versenyen való induláshoz szükséges biztosítást. A licenc kiváltásához sportorvosi engedély szükséges. A licenc kiváltásához a minimális korhatár 16 év.

A különböző licencek és a külföldi versenyeken történő induláshoz szükséges rajtengedély díját a mindenkor érvényben lévő MAMS Díjtáblázat tartalmazza.

'N' licenc a MAMS Titkárságán váltható.

A Napi rajtengedély és a kiegészítő licenc az esemény helyszínén váltható.

Év közben a licenc alacsonyabb osztályúra nem cserélhető.

A 18 éven aluli versenyző a versenyzői engedély kiváltásához köteles bemutatni szülői aláírással ellátott szülői engedélyét.

#### **5. NEVEZÉS**

5.1. A Magyar Bajnoki és kupa versenyeken az alábbi nevezési díjak érvényesek:

Egyéni nevezési díj:	
Klasszikus Enduro (2 nap) versenyen:	30.000,-Ft
Sprint Enduro (1 nap) versenyen az összes kategóriának:	15.000,-Ft
Napi rajtengedély (nevezési díjon felül fizetendő):	5.000,-Ft

5.2 Külföldön megrendezésre kerülő versenyen ezek a díjak nem érvényesek.

### 5.3 Csapatnevezés:

Bármely Enduro Motocross, Supermoto versenyzővel rendelkező MAMS tag, versenyzőiből 4 fős csapatokat nevezhet. A 4 nevezett csapattagból 3 kerül értékelésre. A csapattagoknak egy egyesületben kell, hogy versenyezzenek. Aki már egy csapatban egyszer nevezett, másik csapatban az év folyamán nem indulhat. A csapat neve az egyesület nevét is kell hogy tartalmazza.

Amennyiben a csapat neve egy motormárka, minden csapattagnak azzal a márkájú motorral kell versenyeznie, ami a csapat neve (ha azonos a motor, attól még egy egyesület kell legyen). A csapat nevét év közben nem lehet megváltoztatni.

Nem azonos motor márkával vagy nem egy egyesületben versenyzők abban az esetben indulhatnak amennyiben csapat szponzor licenstet váltanak.

A csapat tagok összes eredménye naponként értékelésre kerül.

Csapatot lehet nevezni egész évben, de az eredményszámításban csak a nevezés utáni versenyek eredményei számítanak.

Csapatnevezési díj: **A csapatnevezés ingyenes.**

A szervezőnek jogában áll a nevezések számát 150 fő felett korlátozni, nevezési zárlatot megadni, de ezt a versenykiírásban rögzíteni kell.

A szervezőnek jogában áll internetes előnevezést alkalmaznia.

## 6. RAJTSZÁMTARTOMÁNY

Az I. osztályú bajnokság 1-3 helyezettje jogosult az 1-3 startszám viselésére.

Az I. oszt. Sárga vagy fehér alapon fekete szám:	1-99
Az Veterán, Szuper Veterán; fehér alapon fekete szám:	200-299
Az II. osztályban fehér alapon fekete szám, vagy fordítva:	300-599
A III. osztályban fehér alapon fekete szám, vagy fordítva:	600-899
Napi rajtengedély fehér alapon fekete szám:	900-999

## 7. FELELŐSSÉG

Az Enduro rendezvényeken minden versenyző saját felelősségére indul.

A versenyzők a „Nevezési ív” aláírásával kijelentik, hogy ismerik a versenyszabályokat, a versenykiírás feltételeit, azokat és a verseny szervezőségének utasításait betartják, továbbá kijelentik, hogy a szervező egyesülettel szemben semmiféle kártérítési igényvel nem lépnek fel.

Egy hivatalos rendezvény a FIM/FIME/MAMS Sportkódex 60.2 pontjában leírt résztvevői a Sport Kódex 110.3 pontjának megfelelően felmentik a felelősség alól a FIM / FIME / MAMS-ot, a szervezőt, a rendezvény hivatalos tisztségviselőit, azok alkalmazottait és képviselőit bárminemű és minden felelősség alól, amennyiben bármilyen káresemény, tárgyi vagy személyi sérülés érné őket a hivatalos rendezvény vagy edzések során, kivéve, ha a kárt, vagy sérülést a nevezettek szándékos, vagy súlyosan gondatlan magatartása okozta.

A résztvevők minden, harmadik személynek okozott bármilyen káresemény kapcsán, tárgyi vagy személyi sérülés esetén, amelyekért együttesen, vagy külön-külön felelősek, felmentik a szervezőt, a Rendezvény hivatalos tisztségviselőit, azok alkalmazottait és képviselőit mindennemű felelősség alól.

A jelen kiírásban nem szabályozott kérdésekben a FIM / FIME / MAMS szabályai és a MAMS Enduro Szakági Tanács állásfoglalása a mérvadó.

## **8. JOGFENNTARTÁS**

Az egyes versenyek versenykiírásában foglaltakat, a verseny kezdetéig a szakági tanács, utána kizárólag a Zsűrinek és csak rendkívüli körülmény fellépte esetén áll jogában megváltoztatni, beleértve a versenynek a szervezőnek javaslatára történő törlését, illetve meghatározott kezdési időpontra történő halasztását. A változtatást sürgősen a MAMS honlapján, de legkésőbb a „Végrehajtási utasításban” kell az érdekeltek tudomására hozni.

## **III. A MAMS ENDURO SZABÁLYZATA**

### **1. Általános**

A MAMS Enduro Alapkiírásában nem szabályozott kérdésekben az FIM ill. a FIME Szabályzata érvényes. Az egyes Enduro versenyekre vonatkozó részleteket a versenykiírásban kell közzétenni.

### **2. A PÁLYA**

2.1. A versenyútvonal hossza versenyenként:

1 napos verseny esetén 100-300 Km

2 napos verseny esetén 200-600 km (naponta min.100 km)

2.2. Klasszikus Enduro versenyeken a pálya kell, hogy tartalmazzon legalább egy Enduro- és egy krossz különpróba szakaszt, melyek az értékelés szempontjából mértékadóak. A Sprint Enduro versenyeken körönként legalább 1 db, min. 6 perces különpróbát kell kijelölni.

**A szervező köteles az illetékes közúti igazgatóság és a verseny útvonala által érintett erdőgazdaságok, termelőszövetkezetek és ingatlan tulajdonosok engedélyét beszerezni. A területileg illetékes rendőrkapitányságnál a versenyt be kell jelenteni.**

A pályát csak a versenyzők és a számozott segítők használhatják.

Az útvonalat az adminisztratív- és gépátvétel alkalmával közlik a versenyzőkkel (az edzés tilos a pályán). A versenydokumentumokkal együtt a versenyzők egy pontos útvonal leírást (útvonal lap) kapnak, amin rögzíteni kell a szakaszok hosszát.

2.3. Sprint Enduro versenyeken a minimum köridő 45 perc. A versenynap minimum ideje

4 óra, és a versenytáv min. 100 km.

30 nappal a verseny előtt a verseny területén edzeni tilos. Aki ezt megszegi, a versenyen csak értékelésen kívül indulhat.

### **3. A VERSENYKIÍRÁS ÉS A VÉGREHAJTÁSI UTASÍTÁS**

3.1. Minden versenyre külön versenykiírás készül, amelyben a rendező egyesület közli a verseny időrendi beosztását, a nevezési feltételeket, valamint az egyéb szükséges tudnivalókat.

3.2. A Versenykiírásban meg kell adni:

- a rajt időpontját, GPS koordinátáit és helyét
- a pálya hosszát körönként és a körök számát naponta
- hány IE és hány ÁE van körönként és melyik szervizterülettel, melyik nem
- az útvonal ismertetésének időpontját és helyét,
- a különpróbák (krossz- és enduro teszt, valamint az extrém ÁE) hosszát és számát naponta, valamint, hogy a helyét GPS koordinátákkal, mikor és hol teszik közzé,
- a cél helyét.
- a verseny rendezőjének adatait

3.3. A versenykiírást a verseny időpontja előtt legalább 45 nappal három példányban a MAMS Enduro Szakági Tanácshoz kell benyújtani engedélyezés végett. A versenykiírást a szakágvezetőnek jóvá kell hagynia.

3.4. A szervező a verseny előtt legalább 30 nappal köteles megküldeni a jóváhagyott versenykiírást az összes enduro nevezői licenccel rendelkező egyesületnek.

3.5 Az egyes Enduro OB futamok akkor kerülhetnek bele az éves versenynaptárba, ha a rendező egyesület a versenybejelentési díjat befizette.

Befizetési határidő: 2018. Január 31.

A versenybejelentési díj 2018-ban 150.000,-Ft

A versenybejelentési díjért a rendező az alábbi vagyonértékű jogokat szerzi meg a MAMS-tól:

- OB rendezés joga
- Belépőjegy értékesítés
- Saját szponzorok megjelenítése a versennyel kapcsolatos felületeken és a helyszínen

A rendező feladata:

- Központi szponzorok és a MAMS logó megjelenítése a hivatalos felületeken
- A verseny neve csak az Enduro Szakág által meghatározott szponzor lehet.
- Központi szponzorok reklámananyagának hely biztosítása



3.6. A versenykiírásban és a műsorfűzetben nem szereplő vagy változó adatokat az adott verseny előtt, a versenyigazgató által készített végrehajtási utasításban kell megadni. A versenykiírás jóváhagyás utáni megváltoztatására a verseny kezdetéig a szakági tanács, utána kizárólag a zsűri és csak rendkívüli körülmény fellépése esetén jogosult. A végrehajtási utasításban kell megadni az időjárás és a pálya nehézsége, állaga által befolyásolt döntést a körök számára, a köridőkre és külön próbaszakaszok pontos hosszára és időmérésére vonatkozó adatokat.

#### **4. NEVEZÉSI LAP**

A Nevezési lap arra a célra szolgál, hogy egyértelműen azonosítsa, a nevezés melyik versenyre, milyen kategóriára és milyen géposztályra vonatkozik, fel kell tüntetni a versenyző rajtszámát, lakcímét, klubját, licenyszámát és motorjának adatait: márka, típus, hengerűrtartalom. A versenyző aláírásával igazolja, hogy az adatok helyesek és elfogadja, hogy aláveti magát a rendező előírásainak.

A hivatalos Nevezési lapot szabályszerűen kitöltve, aláírva kell átadni a rendező egyesületnek a versenykiírásban rögzített helyen és időben a nevezési díj egyidejű befizetése mellett.

#### **5. HIVATALOS SZEMÉLYEK**

Az egyes futamokra a MAMS és a résztvevő külföldi országok szövetsége sportfelügyelőt küld, ők alkotják a versenyt felügyelő Zsűrit, az Általános Sportszabályzatnak megfelelően. A magyar futamokon a MAMS sportfelügyelői kollégiuma által kijelölt sportfelügyelő a Zsűri elnöke és tagjai másik 2 szövetség sportfelügyelői. Amennyiben a külföldi szövetség nem küld felügyelőt a Magyar versenyre, akkor a zsűri elnöke, a résztvevő Enduro szakosztályok vezetői közül választja ki a másik 2 zsűri tagot.

A zsűri ülésen részt vehet a zsűri elnök meghívására szavazati jog nélkül:

- Szakágvezető
- Versenyigazgató

#### **6. BÍRÁSKODÁS**

A verseny során felmerült fegyelmi és döntőbírói eseteket és óvásokat a zsűri bírálja el. Fellebbezni a MAMS fennhatósága alatt rendezett versenyeken a MAMS Elnökségéhez lehet.

#### **7. DÍJAK**

7.1. A bajnokságokban és a kupasorozatokban a két nap összesített eredménye alapján az 1-6. helyezett díjazásban részesül.

7.3. Csapat díjazás versenyenként lehetséges, és év végén az Enduro Szakág adja ki.

7.4. Vándordíjat az egyes fordulók versenykiírása szerint lehet kiadni.

7.5. A díjkiosztót a verseny után még aznap kell megtartani.

7.6. A Versenykiírásban meg kell adni a díjkiosztó helyét és időpontját.

#### **8. EREDMÉNYSZÁMÍTÁS**

8.1. Verseny értékelése:

A versenyt szabályszerűen befejező valamennyi versenyzőt rangsorolni kell.  
A rangsorolást az egyes versenyeken az alábbi idők összegzése után kell elvégezni:

- a) A rajteljárásból származó idők
- b) Az etapokon összegűjtött idők
- c) A különpróbákon kapott idők
- d) Egyéb büntető idők

Géposztályonként a legkevesebb időt elért versenyző lesz az első helyezett és a többiek, idő szerint növekvő sorrendben rangsorolandók. A verseny összesített egyéni értékelése a két nap időinek összegzésével történik.

8.2. Az egyéni-, csapat és kupasorozatok első 20 versenyzője futamonként a következő pontszámokat kapja:

1.helyezett 25pont   6.helyezett 15pont   11.helyezett 10pont   16. helyezett 5pont  
2.helyezett 22pont   7.helyezett 14pont   12.helyezett 9pont   17. helyezett 4pont  
3.helyezett 20pont   8.helyezett 13pont   13.helyezett 8pont   18. helyezett 3pont  
4.helyezett 18pont   9.helyezett 12pont   14.helyezett 7pont   19. helyezett 2pont  
5.helyezett 16pont   10.helyezett 11pont   15.helyezett 6pont   20. helyezett 1pont

8.3. A kétnapos verseny bajnoki pontjait naponta kell számolni. A bajnoki versenyek két napja között a motorokat zárt parkolóban kell elhelyezni. Az 1. napon kiesett versenyző ideális befutási ideje után, legfeljebb 60 percen belül adhatja le a verseny előtt átvett gépét a másnapi versenyzéshez. Csak ennek betartásával lehet másnap bajnoki pontot szerezni. A vázon az eredeti jelölésnek kell lennie.

#### **8.4. Egyéni bajnoki és kupa értékelés:**

Az egyéni értékelés a bajnokság versenyein versenynaponként a versenyző által szerzett bajnoki pontok alapján történik.

A bajnokságok és kupák értékelésébe minden versenynap bele számít. Külföldi licenccel induló versenyző is jogosult bajnoki/ kupa pontok szerzésére.

Amennyiben egy Bajnoki fordulóban öt (5) versenyzőnél kevesebb teljesítette a rajthoz állás feltételeit, a forduló Egyéni Bajnoki fordulónak minősül és a résztvevők az alapkiírásban meghatározott helyezésüknek megfelelő **pontok felét** kapják meg.

Amennyiben egy Kupa fordulóban négy (4) versenyzőnél kevesebb teljesítette a rajthoz állás feltételeit, a forduló Egyéni kupa fordulónak minősül és a résztvevők az alapkiírásban meghatározott helyezésüknek megfelelő **pontok felét** kapják meg.

Év közbeni kategóriaváltoztatás esetén az addigi bajnoki pontok az új kategóriába nem vihetők tovább.

A bajnokságok és kupák akkor értékelhetőek, ha a bajnokságban legalább 6 fő, a kupában legalább 5 fő résztvevője volt a kategóriának és legalább 3 teljes ponttal értékelhető versenynap volt.

## **8.5. Csapat kupa értékelés:**

Egy csapatot max. 4 versenyző alkothat, akik a gépátvételnél szabályosan beneveztek. A 4 nevezett versenyzőből, a 3 legjobb eredmény kerül értékelésre.

Az effektív időt a versenyző napi összidejéből kell számolni. A kategória első helyezettjének 0 az effektív ideje. A további helyezetteknek az effektív ideje az első idejéhez viszonyított relatív idő. Egy csapat összideje a 3 csapattag átlagos effektív idejének az összege. Az átlagos effektív idő a csapattag effektív idejének a teljesített mért szakaszok számával elosztott ideje. Az átlagos effektív időt századmásodperc pontosan kell számolni. Egy csapat eredmény a 3 tag átlagos effektív idejéből adódik össze, kieső eredmény nincs. A kiesett vagy be sem nevezett csapattag 2:00:00, azaz 2 óra effektív időt kap naponta. A csapat akkor értékelhető, ha az adott versenynapot legalább 1 versenyző befejezi.

Az összidők növekvő sorrendben határozzák meg a csapatok napi helyezését. A legkevesebb összidővel rendelkező csapat az első.

Az éves csapatértékelés versenynaponként a csapatok által szerzett pontok összegzése alapján történik.

Az év végi egyéni és csapatverseny értékelésnél holtverseny (pontegyenlőség) esetén elsősorban a több jobb futamhelyezés, másodsorban az utolsó együtt futott futam egymás elleni eredménye dönt. Ha a holtverseny továbbra is fennáll, az utolsó előtti, majd az azelőtti, ... (és így tovább) eredmény dönt. Amennyiben nincs közös eredmény, akkor holtverseny alakul ki.

## **9. A VERSENY IDŐ ELŐTTI MEGSZAKÍTÁSA**

Ha a verseny elégtelen útvonaljelölés miatt idő előtt megszakításra kerül, akkor új starttal folytatni lehet.

Amennyiben az időjárási viszonyok jelentős változása, vagy egy egyéb külső ok miatt a verseny megszakításra kerül, ha a versenytáv több mint a felét a versenyzők megtették, akkor a verseny az addigi eredmények alapján értékelhető.

## **21. MEGENGEDETT JÁRMŰVEK - GÉPOSZTÁLYOK**

Oldalkocsis motorkerékpár a versenyeken nem indulhat.

A versenyzők felelőssége, hogy járművük a nevezésben feltüntetett géposztálynak és a szabályoknak megfelelően.

A versenyzők csak a gépük lökettérfogatának megfelelő géposztályban versenyezhetnek.

A zajszintet a műszaki gépátvételnél és verseny közben is ellenőrizhetik. Értéke nem lehet több, mint 112 dB (Az új 2m-es FIM Enduro Technikai Szabályzat szerint mérve).

## **I.,II, osztály, Veterán, Super Veterán:**

FIM, FIME, Alpok-Adria versenyen résztvevő járműnek a FIM sportszabályzatának meg kell felelnie. Csak a FIM Enduro Technikai szabályzat 01.51. cikkelye szerinti Enduro-köpeny (max. profilmélység 13 mm) használható. Ezekben a versenyeken a

motoroknak rendelkeznie kell forgalmi engedéllyel, és meg kell felelnie a KRESZ előírásainak. A KRESZ által előírt felszerelések: világítás, hatóságilag engedélyezett rendszám. A motorral együtt működni kell az összes elektromos berendezésnek/fogyasztónak, melyeket egy generátor lát el árammal. Működő féklámpa és sebességmérő kötelező.

A rendszámot szilárdan rögzíteni kell a hátsó sárvédőre (nem lehet a rendszámot közvetlenül a sárvédőre felírni!).

A versenyben résztvevők kötelesek betartani a KRESZ-szabályokat.

A Magyar bajnoki és kupasorozatban amennyiben a verseny közutakat nem érint, nem kötelező a hatósági jelzés és a jogosítvány, nem kötelező FIM gumi használata, kivéve, ha a rendező valamiért ezt előírja.

### **III. osztály:**

Ebben a kategóriában nem kötelező a hatósági jelzés és a jogosítvány, nem kötelező FIM gumi használata, kivéve, ha a rendező előírja.

## **23. ALKATRÉSZEK, ZAJSZINTMÉRÉS**

Klasszikus enduro versenyen a műszaki gépátvételnél az alábbi alkatrészeket meg kell jelölni oly módon, hogy ezek a jelölések a verseny végén biztonsággal ellenőrizhetők legyenek (festék, rajtszám bekarcolás, festék toll, stb.):

- motorblokk,
- kerekek,
- váz,
- hangtompító dob.

A megengedett zajszint 112dB / a 2m-es FIM szabályok szerint/

Az Enduro Technikai Szabályzatnak megfelelő zajszint-mérés végezhető az előzetes gépátvételen és a verseny közben is.

A festett, ill. jelzéssel ellátott alkatrészek a hangtompító dob kivételével a verseny alatt nem cserélhetők. A hangtompító dob az első napi célba érkezést követő 30 percen belül is cserélhető, javítható (FIM 062.23.2. cikkelye). A megrongálódott hangtompítót verseny közben haladéktalanul meg kell javítani.

A cserélt hangtompító dob egy hivatalos személy által történő jelöléséről gondoskodni kell.

A versenyző a nem jelölt alkatrészeket cserélheti, tartalék alkatrészt az időellenőrző állomások szervizterületén kaphat, kivéve a parcférme területeket.

A versenyző szerszámot, tartalék alkatrészt az időellenőrző állomások szervizterületén kaphat, de a szerelést csak a versenyző végezheti a motoron. Megengedett segítség szerviz területen:

- tankolás
- olajcsere a motorblokkban
- rajtszám és reklámfelületek letisztítása
- hűtőfolyadék feltöltése

Sprintenduro versenyeken az alkatrészek jelölése nem kötelező.

## **24. GÉPÁTVÉTEL A RAJT ELŐTT**

A gépátvétel idejét és helyét a versenykiírásban kell rögzíteni. A gépátvételnél tilos a dohányzás. A technikai gépátvételre az adminisztratív átvételtől kell jönni az aláírt nevezési lappal.

24.1. Az adminisztratív ellenőrzésnél a versenyzőnek személyesen be kell mutatnia:

- Alpok-Adria versenyben résztvevő versenyzőknek a gépjármű forgalmi engedélyét. A forgalmi engedély adatainak meg kell egyeznie a bemutatott jármű adataival (hengerűrtartalom, gyártmány, motorszám, vázsám, rendszám),
- Alpok-Adria versenyben résztvevő versenyzőknek „A” kategóriájú gépjárművezetői engedélyét,
- versenyzői engedélyét
- a Napi rajtengedély esetén: érvényes sportorvosi igazolást, vagy gépjárművezetői igazolványt érvényes időszakos orvosi vizsgával

A technikai gépátvételen a műszaki bizottság ellenőrzi:

1. A versenyző személyazonosságát
2. Az Alpok-Adria versenyben résztvevő versenyzőknek:
  - a forgalmi engedélyt a műszaki vizsga érvényességét
  - rendszámot, váz-motorszámot
  - átalakítási engedély bejegyzését
3. A forgalombiztonságot - kormány, fék, lengővilla, rugóstagok
  - fékek
  - Alpok-Adria versenyben résztvevő versenyzőknek világítás, féklámpa stb.
  - Alpok-Adria versenyben résztvevő versenyzőknek, Enduro típusú gumik jelzése, állapota
4. A kategóriába és géposztályba soroláshoz szükséges műszaki jellemzőket a szabályzatban leírtak szerint.
5. A FIM által elfogadott szabvány szerinti bukósisakját.

- A versenyző a gépátvételen bemutatott és átvett bukósisakot köteles a verseny egész időtartama alatt becsatolva viselni, amennyiben a motorkerékpár mozgásban van.
- Hasonlóképpen kötelező a FIM Enduro Technikai Szabályzat, 01.65. cikkelye szerinti védőruházat.
- A versenyző csak az általa a gépátvételen bemutatott és átvett motorkerékpárral versenyezhet.

## 24.2. ÜZEMANYAG

Csak a FIM Enduro Technikai Szabályzat 01.63. cikkelye szerinti kereskedelmi forgalomban kapható ólommentes üzemanyag használható.

## **25. RAJTSZÁM**

A versenyzők év elején kiadott és a versenyvezetői igazolványon szereplő rajtszámokat kötelesek használni.

Az évközben kezdők első adminisztratív gépátvételnél a szakágvezetőtől kapnak rajtszámot, amely az egész évre érvényes.

A rajtszám tábla elhelyezése:

A versenyzőknek gondoskodni kell arról, hogy a motorkerékpár mindkét oldalán és elöl 1-1 rajtszám tábla legyen biztonságosan rögzítve.

A rajtszám tábla mérete:

A rajtszám táblának akkora felületűnek kell lennie, hogy azon a jól olvasható rajtszámok elhelyezhetők legyenek.

## **26. ZÁRT PARKOLÓ (PARC FERMÉ)**

Az Enduro versenyen a rajt előtt eltöltött időt és az útvonalon eltöltött időt kivéve a motorkerékpárokat a rendező őrizete alatt egy körülkerített területen, a zárt parkolóban kell tárolni.

Sprint Enduro versenyen parcfermé kialakítása nem kötelező.

A műszaki gépátvétel után az átvett gépeket azonnal zárt parkolóban kell elhelyezni.

A zárt parkolóba tilos a belépés, kivéve a Zsűri tagjait, a Versenyigazgatót, a beosztott hivatalos személyeket és a gépét be- illetve kitoló versenyzőt.

A zárt parkolóban tilos, kizárás terhe mellett, a motorkerékpárt beindítani.

A versenyző csak a saját gépét érintheti, amikor ki- ill. betolja.

A zárt parkolóban, kizárás terhe mellett, tilos dohányozni.

## **27. RAJT-TERÜLET**

A rajt-terület az alábbi részekből áll:

- Zárt parkoló
- Rajtzóna
- Rajtzónát követő 20 méteres zóna

**A Pre-finish állomás az EB versenyen kötelező. Ezen a cél előtti IE. Állomáson, csak a versenyző és csak a magával vitt szerszámokkal dolgozhat a gépén. Egyéb versenyeken, a célba érkező körben az utolsó etapidő 10 perccel legyen hosszabb.**

**A napi célba az előírtnál korábbi beérkezés engedélyezett.**

**A Zárt Parkoló:** körülzárt terület hivatalos személy őrizete mellett, egy bejárattal, ahol a versenyző bemehet a motorjáért ill. a verseny végén betolhatja motorját, és egy kijáráttal, ami a rajtzónába vezet. A Zárt Parkolóban, kizárás terhe mellett, tilos a versenyzőnek a motorkerékpáron bármilyen munkát végezni.

**Rajtzóna:** elkülönített terület, ahol a versenyzők a rajtjelre várnak. ParcFerre szabályok érvényesek.

A versenyző ezen a területen a motorján már semmiféle szerelést nem végezhet és a motorját a rajtjel előtt nem indíthatja be. Ha mégis beindítja a rajtjel előtt, ezért 1 perc büntetés jár. A rajtzónában a versenybíró és a várakozó versenyzőkön kívül más nem tartózkodhat.

A mellékelt ábrán látható a rajt-terület felépítése:

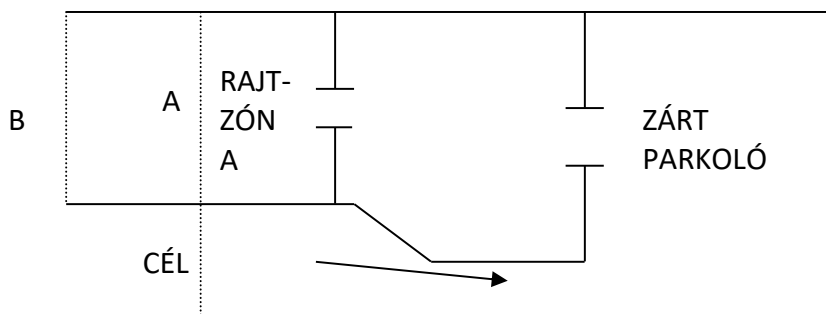

A – rajtvonal B – a rajtvonaltól 20 méterre lévő második vonal

## **28. RAJTOLÁSI SORREND**

A rajtolás növekvő rajtszám sorrendben történik. Az ettől eltérő rajtsorrend a Versenykiírásban vagy a Végrehajtási utasításban van rögzítve. A versenyzők létszámától függően egy percenként egy-három versenyző rajtol az ellenőrző lapon feltüntetett időben.

## **29. RAJT ELŐKÉSZÍTÉS**

Minden verseny nap elején a versenyző a rajtideje előtt 5 perccel jelentkezhet a gépéért a Zárt Parkolóban a Gépátvételi Lapjával.

A versenyző hivatalos rajtideje előtt 1 perccel áttolhatja motorját a rajtzónába.

## **30. RAJT**

A versenyzők pontosan az Ellenőrző Lapjukon feltüntetett hivatalos rajtidejükben kapják meg a rajtjelet.

Nem büntethető az a versenyző, aki még a rajtidejében nem tartózkodik a rajtvonalnál, de 1 percen belül odatolja a motorkerékpárját, szabály szerint elindítja és motorikus erővel a rajtzónát el is hagyja. Amennyiben a versenyző késve érkezik a rajtához, új rajtidőt és a késésért, percenként 60 másodperc büntetést kap.

A versenyzőknek a rajtjelet követően motorjaikat a gyári indító berendezéssel kell üzembe helyezni és motorikus erővel kell elhagyni a 20 m hosszú zónát, a rajtjel után, 1 percen belül. Amennyiben 1 percen belül nem sikerül motorikus erővel elrajtolnia, 10 hibapontot kap és köteles járművével a rajtzónát elhagyni, a többi versenyző zavarása nélkül, a 20 méteres vonalat keresztezni és utána bármilyen módszerrel indíthatja motorját, kivéve idegen segítség által (betolás mások által).

### **31. ÜZEMANYAGELLÁTÁS**

31.1. Az üzemanyag feltöltésért semmilyen pótidő nem jár. Az üzemanyag tankolás a kijelölt területeken, az IE állomások fehér és sárga zászlója között történhet.

31.2. A versenyző segítői a jármű üzemanyag tartályát kinyithatják, benzin és olaj tartályait feltölthetik ill. lezárhatják a tűzrendészeti szabályok megtartása mellett.

31.3. A tankolás szabályainak be nem tartása a FIM szabályzat 062.37.3. cikkelye szerint kizáráshoz vezethet.

31.4. Üzemanyagot csak a motor üzemanyag tartályában vagy a motorhoz állandó jelleggel rögzített tartályban lehet szállítani.

31.5. Járó motorba, kizáráshoz vezető terhe mellett, üzemanyagot tölteni tilos.

31.6. A verseny útvonalán legalább 50 km-ként (a Rajt-Cél helyet is beleértve) kell lenni üzemanyag feltöltő helyeknek.

31.7. Az üzemanyag tankolásakor és szervizeléskor a motorkerékpárnak egy legalább 2X1m-es az üzemanyagot beszívó, alulról szigetelt anyagon kell állnia.

### **32. KÜLSŐ MOZGATÓERŐ MEGTILTÁSA**

A verseny alatt a motorkerékpár csak saját motorerejével vagy a versenyző fizikai erőfeszítésével mozgatható. Versenyben lévő motor vontatásáért, szállításáért, idegen segítséggel való tolásáért, kizáráshoz vezet.

### **33. IDEGEN SEGÍTSÉG:**

A verseny egész időtartama alatt a versenyzőn kívül gépét és ennek felszerelését idegen személy, segítő szándékkal nem érintheti.



Az idegen segítség alól kivételt képez:

33.1. a tankolás, olajtöltés, amikor a segítők nyithatják, feltölthetik és zárhatják az üzemanyag tartály ill. olajtartály beömlő nyílását,

33.2. a motorban vagy a sebességváltóban történő olajcsere,

33.3. az abroncs vagy tömlő defektjavító eleggyel való feltöltése, a megjavított defektes vagy már felszerelt csere belső gumi levegővel való ellátása,

33.4. a motorkerékpárok rajtszámjai és reklámfeliratai, minden időellenőrző állomás szervizterületén bárki által tisztíthatók,

33.5. a hűtőrendszer feltöltése, a fék légtelenítése,

33.6. Tilos a lengéscsillapító feltöltése olajjal, levegővel. Az idegen segítség szabályainak megsértése kizárással jár.

33.7. A versenyző tartalék alkatrészt, szerszámot az időellenőrző állomás szervizterületén, frissítőt, élelmet, kivéve azokat a területeket, ahol a parcfermé szabályok érvényesek (IE sárga zászlójától az asztal után 2 méterig) bárhol kaphat.

#### **A versenyző csak maga végezheti:**

A szerelést, láncolajozást.

Belső gumi cserét. Gumiköpeny cseréjét, a kétnapos verseny esetén az első nap utolsó IE-nél, a fehér és sárga zászló között. Ettől eltérő helyen és időben a gumiköpeny cseréje tilos

#### **34. TILTOTT KAPCSOLATOK**

Kizárás terhe mellett tilos a versenyzőt a verseny útvonalán bárhol kísérni.

#### **35. A VERSENY FELADÁSA**

Az a versenyző, aki a versenyt feladta, nem követheti a még versenyben levő társát és nem akadályozhatja a még versenyben lévőköt, valamint nem edzhet a különpróbákön.

#### **36. ÚTVONAL**

A versenyzőknek az előírt útvonalat be kell tartani és az előírányzott idő- és áthaladás ellenőrző pontokat és a különpróbákat, az előírt sorrendben kell bejárni. Bármely ellenőrző pont kihagyása, a versenyből való kizáráshoz vezet, kivéve az extrém ÁE pontot, aminek a kihagyásáért büntetőidőt kap a versenyző. A versenyzőnek az előírt időtervet be kell tartania.

A rendezőnek lehetősége van extrém nehéz szakasz kijelölésére. Az extrém szakasz áthaladás ellenőrző állomás helyét, GPS koordinátáit és az oda vezető útvonalat, a verseny előtt legalább 24 órával ki kell jelölni.

Az extrém nehéz szakasz kihagyása büntető idő adásával jár, amelynek mértékét a rendező és a versenyigazgató / zsűri szabja meg és a verseny előtt végrehajtási utasításban teszi közzé

A verseny útvonalát a rendezőnek útvonal-jelzésekkel kell kijelölni úgy, hogy minden versenyző eligazodjon. A kanyarodás egyértelmű jelzése: minden esetben egy nyíllal kell jelölni a letérés pontos helyét. Előjelezni lehet 2 ill. 3 nyíllal, olyan helyen, ahol hosszú fékútra lehet számítani vagy rosszul felismerhető helyen kell bekanyarodni.

A jelzéseket a verseny előtti reggelen ellenőrizni, folyamatosan karbantartani, pótolni kell.

Rossz út

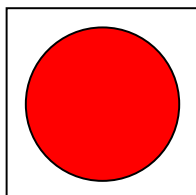
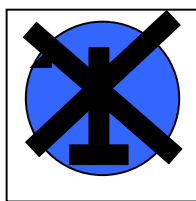

Jó útirány

Útvonal jobbra

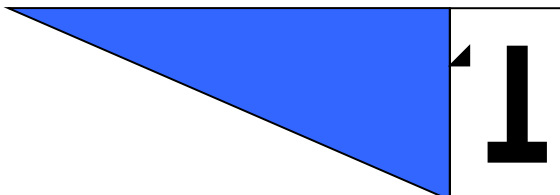
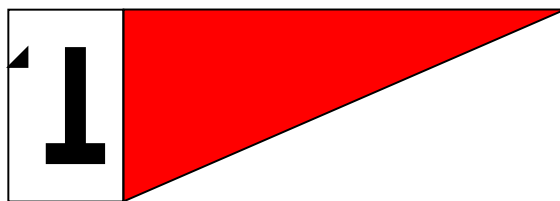

Útvonal balra

Tábla méret: 200x200 mm 200x350 mm

A színek jelölhetik a napot vagy eltérő útvonalat az egyes kategóriák számára. A szám a napot jelzi, ha a két napon az útvonal változik.

A pontos menetidőket a versenyzők az útvonallapon kapják meg.

### **37. KÖZLEKEDÉSI SZABÁLYOK**

A rendezvény teljes időtartama alatt a közlekedési szabályok (KRESZ) - fokozott figyelemmel a sebességkorlátozás, az elsőbbségadás és az előzést szabályozó

előírásokra - betartása kötelező.

A szabályok megsértése esetén, különösen, ha az rendőri jelentés formájában a díjkiosztó időpontjáig a versenyvezetőség tudomására jut, a versenyzőt a sportfelügyelők megbüntetik, ami az adott forduló értékeléséből való kizárásig terjedhet.

### **38. BIZTOSÍTÁSOK**

A MAMS' I,N' versenyzői engedélyek éves balesetbiztosítást tartalmaznak.

A versenyen induló összes versenyző részére köteles a rendező saját költségére a versenyre érvényes felelősségbiztosítást kötni.

Az összes, a rendező által megkötendő biztosítás alapja, a versenyigazgató által, a verseny előtt igazolt lista, melynek tartalmaznia kell a versenyzők nevét, címét, licenccsámát és a jármű startszámát.

A „D” napi licences versenyzőknek napi balesetbiztosítást kell kötni.

Külföldi versenyzőnek érvényes balesetbiztosítását nemzeti szövetségétől hozott rajtengedéllyel kell bizonyítania.

### **39. JÁRHATATLAN ÚTSZAKASZOK**

Ha verseny közben változnak a pályaviszonyok, akkor célszerű először a járhatatlan szakasz kiiktatását és a szakasz idejének változatlanul hagyását választani és, csak ha ez megoldhatatlan, akkor az időket is változtatni.

### **40. IDŐELLENŐRZÉS**

Időellenőrző állomások helyei:

40.1. A Rajtzóna kijáratánál a napi futam kezdetén.

40.2. A napi futam végén a zárt parkoló bejáratánál.

40.3. A rendező által kiválasztott közbenső pontokon, melyeknek helye, az ellenőrző pontok közötti pontos távolságokkal és az előírt menetidővel, az útvonalra vannak feltüntetve.

A versenyen az előírt időket max. 50km/ó átlagsebességgel teljesíthetően kell megadni.

A versenyigazgató rosszabbodó időjárás esetén megváltoztathatja az előírt időket a rajt előtt vagy a kör elején a rajt-cél időellenőrző állomásnál. Csak olyan módon lehet ezt a változást közölni (táblán, papíron stb.), hogy biztonságosan a teljes mezőny informálása megoldható legyen.

A menetidők ellenőrzését percben végzik, bélyegzőórával vagy időpont bejegyzésével és aláírással a versenyző ellenőrző lapján.

#### **41. IDŐMÉRÉS, IDŐMÉRŐ KÉSZÜLÉKEK**

Időmérő berendezést hivatalos időmérő és versenybíró felügyelete mellett kell működtetni. Ha a berendezés nem működik, kézi méréssel kell az időket meghatározni és jegyzőkönyvben rögzíteni.

Az időmérő berendezés egy fotocellával, vagy egy jeladó érzékelő kapuval összekapcsolt időmérő eszköz, mely századmásodpercben képes mérni és az időket szalagra vagy a memóriájában rögzíteni

A berendezés meghibásodása esetén az időmérőknek rendelkezniük kell továbbmérő rendszerű stopper órával. Ebben az esetben a célban a rajttal együttfutó órával kell mérni legalább 1/10 másodperc pontossággal az időt és ezt az időt szalagon is kell tudni rögzíteniük.

A hivatalos időmérő rendszert a versenyzőknek el kell fogadnia.

#### **42. A MENETLEVÉL**

A verseny rajtja előtt a versenyzők megkapják menetlevelüket, amelyet minden időellenőrző állomáson be kell mutatni és igazoltatni. A menetlevél a kör/verseny végén le kell adni.

A menetlevél tartalmazza a szakaszok hosszát és az előírt időket az egyes szakaszokra.

A menetlevél bejegyzésének módosítása kizárással jár.

Az a versenyző, aki véletlenül elhagyja menetlevelét, a következő időellenőrző állomáson kérhet a versenybíróktól és kör/verseny végéig ezt kell használnia. A hiányzó időadatai az előző időellenőrző állomások jegyzőkönyvéből állapíthatók meg.

#### **43. IDŐELLENŐRZŐ ÁLLOMÁS (IE)**

Jelzése:

- Előjelzésként az állomás előtt kb. 100-200 m-re, az út mindkét oldalán egy-egy fehér zászlót kell elhelyezni.
- Az állomás előtt 10-20 m-re elhelyezett 2 sárga zászló az állomás kezdetét jelző vonalat jelöli ki.
- Az állomás az asztal után 2 méterrel fejeződik be és az állomáson a ParcFerre szabályok érvényesek.
- Ha "pre-finish", vagy egyéb IE állomásról van szó, ahol a rendező nem engedélyezi a szervizelést, az állomást Fekete keresztet fehér és sárga zászlókkal kell jelezni.

#### **44. HIVATALOS ELJÁRÁS AZ IDŐELLENŐRZŐ ÁLLOMÁSON**

A sárga zászló vonalának átlépése (a jármű első kereke áthalad a két sárga zászlót összekötő vonalon) jelenti az IE állomásra történő belépést.

A sárga zászló közelében, jól látható helyen kell elhelyezni az állomás időjelző óráját. Amennyiben a versenyző az állomásra belép, de megáll a sárga zászló és a versenybírói asztal között, majd ennek következtében ellenőrzőlapját késve adja át a versenybíróknak, a versenybíró a belépés idejét rögzíti az ellenőrzőlapon, az állomás jegyzőkönyvében és ezt közli a versenyzővel. **Ezért a büntetés plusz 1 perc.**

A versenyző gépének hátrahagyásával, gyalogosan bemehet az állomás területére időegyeztetés céljából.

Az utolsó időellenőrző állomáson (cél) a versenyző áthaladhat az ideális ideje előtt büntetés nélkül.

#### **45. AZ IDŐELLENŐRZÉS BÜNTETÉSEINEK SZÁMÍTÁSA**

Minden szakasz önmagában egy próbát képez. A versenyzőnek az egyes időellenőrző állomásokra előírt érkezési időt pontosan be kell tartania, a korai érkezést ill. a késést, a futó percen felül percenként 60 másodperccel büntetik.

**A RÖGZÍTETT IDŐ = RAJTIDŐ A KÖVETKEZŐ ETAPRA**

#### **46. KÉSÉSI IDŐ**

Az egész versenytávon (bármelyik időellenőrző állomáson) az ideális idejéhez képest 30 percnél többet később érkező versenyzőt kizárják. A késési limitidőt a versenybíróóság indokolt esetben felemelheti.

#### **47. IDŐJÓVÁÍRÁS KÉRÉSE**

Ha a versenyző bizonyítani tudja a Zsűrinek, hogy a normálistól eltérő körülmények, vagy akadályoztatás miatt késett, az időveszteség jóváírható. Pl. közlekedési és minden más balesetnél a KRESZ előírásai szerint megállt segítséget nyújtani.

#### **48. ÁTHALADÁST ELLENŐRZŐ ÁLLOMÁS (ÁE)**

Az útvonal pontos betartásának ellenőrzésére szolgál. Az ÁE-k számát a végrehajtási utasítás tartalmazza.

Jelzése:

□ Az állomás előtt kb. 200 m-re elhelyezett két kék zászló az állomást előjelzi.

A versenyző az állomáson köteles megállni és ellenőrzőlapját igazoltatni vagy a motorkerékpár kormányán elhelyezett szalagot kilyukasztatni.

Az áthaladás tényét a versenybíró az ÁE állomás jegyzőkönyvében is rögzíti.

Az a versenyző, akinek ellenőrzőlapján vagy lyukasztó szalagján egy ÁE hiányzik és az állomás jegyzőkönyvében sem szerepel, kizárásra kerül. Kivéve az extrém ÁE-t.

## **49. KÜLÖNPRÓBÁK**

A verseny útvonalán különpróba szakaszok vannak kialakítva, ahol a versenyzők minden századmásodpercért 0,01 másodperc büntetést kapnak. A rendező köteles gondoskodni a depótól a külön próbára kivezető útvonal kijelöléséről legalább 24 órával a verseny előtt.

A menetiránnyal ellentétes irányban tartósan haladni tilos. A rendező köteles gondoskodni, hogy a versenyre kirendelt mentő gépkocsik képesek legyenek a hívás után 10 percen belül a különpróbák helyszínére érkezni. A különpróbakon a kategóriáknak azonos útvonalat kell teljesíteni.

A rajt utáni, 5 percen belül különpróba nem mérhető.

A kétnapos Enduro versenyeken legalább két különpróbanak kell lenni az alábbiak közül:

### **Krossz teszt:**

Zárt pályás különpróba a verseny útvonalán, a helyét GPS koordinátáit legkésőbb a végrehajtási utasításban meg kell adni hossza kb.1-3,5 km, és úgy kell kialakítani, hogy az elérhető átlagsebesség ne léphesse túl az 50 km/órát. A rajt és a cél egymás mellett helyezkedjen el. A krossz-pályán járművel edzést folytatni tilos. A pálya gyalog bejárható, a helyét és hosszát a rajt előtt min. 24 órával meg kell adni, és a kivezető útvonalat 24 órával előbb ki kell jelölni. Amennyiben a rendező másképp nem rendelkezik, a krossz pályán minden körben csak egyszer mehet végig a még versenyben lévő versenyző. A veszélyesnek ítélt akadályokat a **zsúri** a pályából kiiktathatja. Egy versenynapon legalább két mért krossz tesztnek kell lenni.

### **Enduro teszt:**

A verseny útvonalán kialakított, 2-5 km hosszú, lezárható terepszakasz, ahol a rajt és a cél nem feltétlenül egymás mellett helyezkedik el. A helyét GPS koordinátáit legkésőbb a végrehajtási utasításban meg kell adni. Az elérhető átlagsebesség nem lépheti túl az 50 km/órát. Gondoskodni kell arról, hogy a lezárt szakaszon a versenyzőket kivéve semminemű forgalom ne legyen. Az Enduro-teszt szakaszon Rajt-Cél rádió összekötést kell biztosítani. Amennyiben az Enduro teszt területe nem látható be, gondoskodni kell megfelelő számú segítőről, akik a területet biztosítani tudják a pályarövidítés szempontjából is. A versenyző meghibásodott gépével köteles haladéktalanul az útvonalról lehúzódni. A mért szakaszon járművel edzést folytatni, kizárás terhe mellett, tilos. A mért szakasz a verseny előtt gyalog bejárható, helyét és hosszát a rajt előtt min. 24 órával meg kell adni és a kivezető útvonalat 24 órával előbb ki kell jelölni.

A rendező egyesület a verseny végén, vagy az utolsó kör helyett kategóriánként egyszerre indított krosszversenyt is lebonyolíthat. E verseny távja 5-10 kör.

A versenyzők időmérés alapján kapnak pontokat. Körhátrányba került versenyző hiányzó körönként 60 másodpercet és a legrosszabb teljes körszámú külön próba idejét kapja.

Sprint Enduro versenyeken körönként legalább 1 db min 6 perc hosszúságú különpróbanak kell lennie.

## **50. IDŐELLENŐRZÉS A KÜLÖNPRÓBÁKON**

A különpróba rajtját és célját jól látható táblával kell jelezni. A különpróba szakaszon a rajtot járó motorral, azonos helyről, álló helyzetből, érkezési sorrendben, egyenként kell végrehajtani. Az idő akkor kerül rögzítésre, amikor a versenyző áthalad a célvonalon. A célvonalon való áthaladás után a versenyzőnek nem kell megállni, az útvonalat a legközelebbi IE vagy ÁE állomás felé a már ismertetett szabályok szerint kell folytatni.

## **51. CÉL**

A Verseny-cél helyét a versenykiírásban kell rögzíteni. A célban kell bejelenteni azt is, ha a versenyző a verseny során baleset részese volt. A céltól a zárt parkolóig a zárt parkoló szabályai érvényesek, kivéve, ha a versenyző hangtompítót javít vagy a nagy távolság miatt a zsűri engedélyezi a motor beindítását. A zárt parkolóban történő késedelmes motorleadás kizáráshoz vezethet.

## **52. GÉPÁTVÉTEL A VERSENY VÉGÉN**

A motorkerékpárokat utólagos műszaki ellenőrzésnek kell alávetni. A motorok a zárt parkolóból az adott géposztályban utoljára befutott versenyző érkezési ideje után 30 perccel vihetők ki a versenyigazgató engedélye alapján.

## **53. INFORMÁCIÓS KAPCSOLAT**

A rendező köteles állandó kapcsolatról gondoskodni a rendező, a Versenyigazgató és a pálya fontos pontjain lévő sportbírók között.

## **54. ÓVÁS**

Az egyes fordulókön óvást az eredmény kifüggesztése után 30 percen belül a versenyző vagy a csapat- ill. a szakosztály vezetője nyújthat be írásban a versenyigazgatónál vagy a sportfelügyelőknél. Technikai óvást csak a kategória zárt parkoló idejének lejártáig lehet benyújtani.

A technikai óvási díjat –motor megbontás esetén- legkésőbb a célba érkezést követő gépátvétel befejezéséig kell befizetni a rendezőnél vagy a versenyigazgatónál.

Időmérés ellen óvást nem lehet benyújtani.

A Zsűri óvást elbíráló döntése ellen fellebbezést lehet benyújtani a MAMS elnöksége felé.

## **55. ÓVÁSI DÍJAK**

Az aktuális MAMS díjtáblázat szerint.

## ***IV. ÉRVÉNYBELÉPÉS:***

Jelen alapkiírást a MAMS Elnöksége hagyta jóvá, érvénybe lép 2018. január 31-én.

## ***V. MELLÉKLETEK***

A Hibapontok B Bajnoki fordulók értékelése



## A MELLÉKLET

### HIBAPONTOK:

	<b>Megnevezés</b>	<b>Büntetés</b>
1	Késés a gépátvételtől	1500 Ft
2	Motorbeindítás a rajtzónában rajtjel előtt	1 perc
3	Ha a versenyző a rajtjelet követő 1 percen belül nem képes a gyári indító berendezéssel beindított motorjával áthaladni a 20 méteres vonalon a rajtzóna után	10 másodperc <b>Technikai</b>
4	Rajtvonalhoz való késői érkezés percenként	1 perc <b>technikai</b>
5	A sárga zászló és a bírói asztal közötti megállás vagy késleltetett menetlevél átadás	1 perc
6	IE állomásra korai v. futó percen túli késői érkezés percenként	1 perc
7	Krossz teszt teljesítése század másodpercenként	0,01 másodperc
8	Enduró teszt teljesítése század másodpercenként	0,01 másodperc
9	Megengedett zajsztint felső határának túllépése – 1. szabálysértés	1 perc
10	Megengedett zajsztint felső határának túllépése – 2.szabálysértés	Kizárás
11	Jelzett alkatrészen jelzés vagy hivatalosan pótoljt jelzés hiánya	Kizárás
12	Motor beindítása a zárt parkolóban	Kizárás
13	Sportkódexszel ellenkező magatartás a zárt parkolóban	Kizárás
14	Munkavégzés a rajtzónában a rajtjel előtt	Kizárás
15	Belépés a zárt parkolóba járó motorral, üzemanyag tankolás vagy javítás a céllenőrző állomás és a zárt parkoló közötti zónában	Kizárás
16	Dohányzás tiltott helyen	Kizárás
17	30 percnél több késés a rajttól	Kizárás
18	Szabályellenes üzemanyag felvétel vagy szállítás	Kizárás
19	Hegesztő munka végzése üzemanyagtöltésre kijelölt területen	Kizárás
20	Külső mozgatóerő igénybevétele	Kizárás
21	Idegen segítség igénybevétele	Kizárás
22	Tiltott kapcsolat kísérő személyvel	Kizárás
23	Kíséret más versenyző által	Kizárás
24	Útvonalról való letérés, ha abból előnye származott, menetiránnyal szemben közlekedés, előírt útvonal be nem tartása, másik versenyző akadályozása	Kizárás

2 5	Extrém nehéz ÁE kihagyása (rendező javaslata szerinti)	Időbüntetés/ 3perc
2 6	Közlekedési szabályok be nem tartása	Kizárás
2 7	Az útvonalon 30 percen felüli késés	Kizárás
2 8	IE és ÁE állomás vagy külön próba kihagyása	Kizárás
2 9	Edzés a külön próba szakaszon vagy az útvonalon	Kizárás
3 0	Erdőgazdaság területén, facsemete ültetvényen és egyéb megmunkált mezőgazdasági területen való közlekedés	Kizárás
3 1	Olaj földre eresztése bárhol	Kizárás
3 2	Csapattag kiesése, kizárása naponta	7200másodper c

**BAJNOKI FORDULÓK ÉRTÉKELÉSE:**

**Egyéni értékelés: (I.osztály)**

Például: 1-es rajtszámú versenyző:  
egyik IE állomáson 10 perc késés 600 másodperc  
másik IE állomáson 5 perc késés 300 másodperc  
enduro teszt 155,05 másodperc  
krossz teszt 210,50 másodperc  
**1265,55 másodperc**

2.versenyző:

IE állomáson 2 perc késés 120 másodperc  
IE állomáson 1 perccel korább ér. 60 másodperc  
IE állomáson 5 perccel korább ér. 300 másodperc  
enduro teszt 150,10 másodperc  
krossz teszt 190,50 másodperc  
**820,60 másodperc**

3.versenyző:

63 perc késés az egész távon 3780 másodperc  
enduro teszt 150 másodperc  
krossz teszt 220 másodperc  
**4150 másodperc**

Helyezés: 1. 2-es rajtszámú versenyző 820,60 másodperccel  
2. 1-es rajtszámú versenyző 1265,55 másodperccel

Nem értékelhető a 3. versenyző, mivel az egész távon 60 percnél többet késett (az ebből adódó hiba több, mint 3600 másodperc).

**Csapatértékelés:** Egy csapatot 2 vagy 3 versenyző alkothat, akik a gépátvételnél szabályosan beneveztek. Az effektív időt a versenyző napi összeidejéből kell számolni. A kategória első helyezettjének 0 az effektív ideje. A további helyezetteknek az effektív ideje az első idejéhez viszonyított relatív idő. Egy csapat összeideje a 3 csapattag átlagos effektív idejének az összege. Az átlagos effektív idő a csapattag effektív idejének a teljesített mért szakaszok számával elosztott ideje. Az átlagos effektív időt századmásodperc pontosan kell számolni. Egy csapat eredmény a 3 tag idejéből adódik össze, kieső eredmény nincs. A kiesett vagy be sem nevezett csapattag 2:00:00, azaz 2 óra effektív időt kap naponta. A csapat akkor értékelhető, ha az adott versenynapot legalább 1 versenyző befejezi.

1.csa  
pat

		Mért idők	UHP+Te ch.	összid ő	effektív	m ér t	átlage ff.
1.ver s.	1 . o	24:48,2 1	00:00.00	24:48, 21	01:02.1 4	10	6.21
2.ver s.	2 . o	18:21.0 1	00:00.00	18:21. 01	00:00.0 0	8	0
3.ver s.	2 . o	18:24.0 5	00:00.00	18:24. 05	00:03.0 4	8	0.38
					<b>összpo nt:</b>		<b>6.59</b>

2.csa  
pat

		Mért idők	UHP+Te ch.	összid ő	effektív	m ér t	átlage ff.
1.ver s.	3 . o	12:41.5 4	00:00.00	12:41. 54	00:01.4 5	6	0.24
2.ver s.	3 . o	18:21.0 1	06:00.00	18:51. 01	06:09.4 7	6	61.57
3.ver s.	O B	18:36.0 2	00:00.00	18:36. 02	00:06.0 4	8	0.75
					<b>összpo nt:</b>		<b>62.56</b>